

SERIE 5 DF/DS/DV ECOLINE.



5080 DF/DS/DV Ecoline (Kabine-Plattform)
STAGE V



TECHNISCHE DATEN		5080 DF ECOLINE	
		5080 DS ECOLINE	
		5080 DV ECOLINE	
MOTOR			
Typ			FARMotion 35
Abgasstufe			Stage V
Ansaugsystem			Turbo mit Ladeluftkühler
Einspritzung @ Druck	Typ		Common Rail bei 2.000 bar
Zylinder/Hubraum	Anz./cm ³		3/2887
Maximale Leistung (ECE R120)	kW/PS		55.8/76
Leistung bei Nenndrehzahl (ECE R 120)	kW/PS		55.2/75
Max. Drehmoment bei 1.500 U/min	Nm		341
Kraftstofftankinhalt (mit Frontkraftheber/Zapfwelle)	l		55 (35)
Kraftstofftankinhalt mit zusätzlichem Kraftstofftank (mit Frontkraftheber/Zapfwelle) - 5DF Ecoline	l		95 (75)
Kraftstofftankinhalt mit zusätzlichem Kraftstofftank (mit Frontkraftheber/Zapfwelle) - 5DS/DV Ecoline	l		85 (65)
GETRIEBE - MECHANISCHES WENDEGETRIEBE			
Gangzahl gesamt - 5-Gang-Getriebe			30+15 (mit mechanischem Splitter) oder 45+45 (mit HML 3-Powershift-Stufen)
Höchstgeschwindigkeit - 5-Gang-Getriebe	km/h		40 ECO*
GETRIEBE - POWERSHUTTLE			
Gangzahl gesamt - 5-Gang-Getriebe			30+15 (mit mechanischem Splitter) oder 45+45 (mit HML 3-Powershift-Stufen)
Höchstgeschwindigkeit - 5-Gang-Getriebe	km/h		40 ECO*
ZAPFWELLE			
PTO-Drehzahlen			540/540E oder 540/540E/1000
Wegzapfwelle			○
Frontzapfwelle 1000			○
KRAFTHEBER			
Heckkraftheber mechanisch			●
Heckkraftheber elektronisch			○
Kapazität Heckkraftheber - 5 DF Ecoline	kg		2800
Kapazität Heckkraftheber - 5 DS/DV Ecoline	kg		2600
Hydraulische Zugstange rechts und Stabilisatoren			○
Frontkraftheber (1500 kg)			○
HYDRAULIKANLAGE			
Open-Center Hydraulikanlage (STD)	l/min		54
Open-Center-Hydrauliksystem mit Doppelpumpe (OPT)	l/min		64
Hintere Steuerventile (STD)	Anz.		3
Durchflussregler			●
Druckloser Rücklauf hinten			●
Zwischenachs-Hydraulikanschlüsse - vom Heck doppelt vorhanden (OPT)	Anz.		2/4
Druckloser Rücklauf Zwischenachse			○
BREMSEN			
Allradbremsung			●
Hydraulische Anhängerbremse			○
VORDERACHSE			
Elektrohydraulische Zuschaltung für Allradantrieb und Differentialsperre			●
Automatische Allradzuschaltung			○
Unabhängige Lenkpumpe			●
GEFEDERTE VORDERACHSE MIT EINZELRADAUFHÄNGUNG (OPT)			
Adaptive Dämpfung, Auto-Niveauregulierung			●
Anti-Dive-Wank- und Seitenstabilisierungsfunktionen			●
Differential-Traktionskontrolle (DTC)			●
KABINE			
Kabine mit 4 Holmen			●
Fahrersitz mit pneumatischer Federung			●
Klimaanlage			○
4 Halogen-Arbeitscheinwerfer			○
Verstellbare Lenksäule			○
PLATTFORM (5DF Ecoline)			
Abklappbarer ROPS mit 2 Holmen			○
Fahrersitz mit mechanischer Federung			●

● = Serie ○ = Option – = nicht verfügbar

* Entsprechend Hinterreifengröße. ECO nur bei 5DF Ecoline und 5DS Ecoline

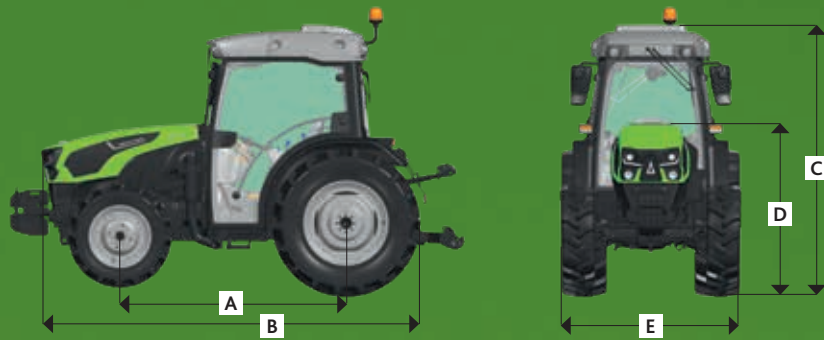

TECHNISCHE DATEN		5080 DF ECOLINE	
ABMESSUNGEN			
Mit Vorderreifen	Größe	300/70 R20	
Mit Hinterreifen	Größe	420/70 R28	
Radstand (A)	mm	2011	
Max. Länge (B)	mm	3680	
Gesamthöhe - KABINE (C)	mm	2396	
Höhe an der Motorhaube (D)	mm	1453	
Breite (E)	mm	1624	
Gewicht - Plattform	kg	2730	
Gewicht - Kabine	kg	2995	
Zulässige Gesamtlast	kg	5000	

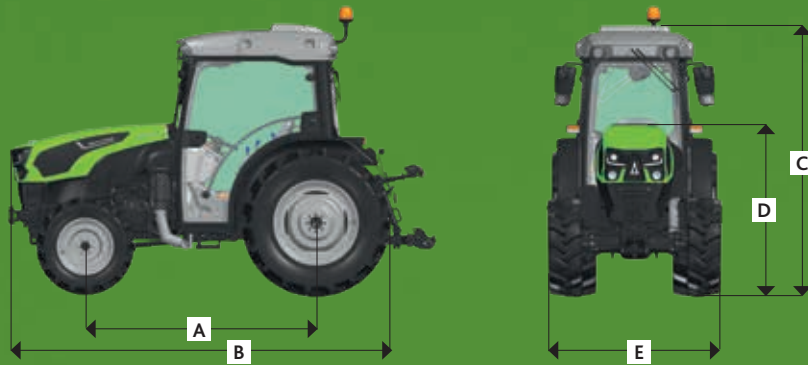

TECHNISCHE DATEN		5080 DS ECOLINE	
ABMESSUNGEN			
Mit Vorderreifen	Größe	280/70 R18	
Mit Hinterreifen	Größe	380/70 R28	
Radstand (A)	mm	2050	
Max. Länge (B)	mm	3695	
Gesamthöhe - KABINE (C)	mm	2371	
Höhe an der Motorhaube (D)	mm	1503	
Breite (E)	mm	1380	
Gewicht - Kabine	kg	2850	
Zulässige Gesamtlast	kg	4600	

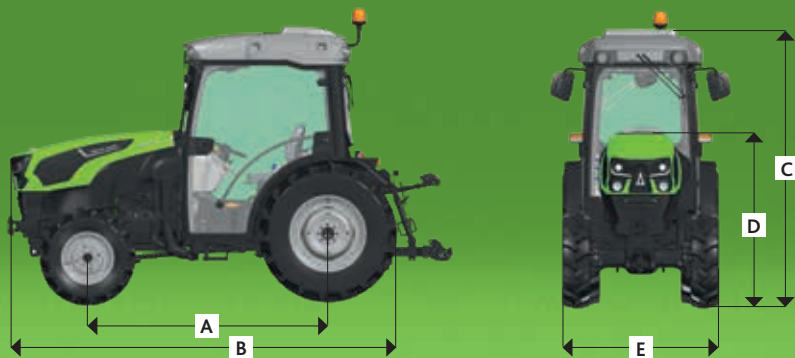

TECHNISCHE DATEN		5080 DV ECOLINE	
ABMESSUNGEN			
Mit Vorderreifen	Größe	180/95 R16	
Mit Hinterreifen	Größe	280/85 R24	
Radstand (A)	mm	2050	
Max. Länge (B)	mm	3695	
Gesamthöhe - KABINE (C)	mm	2271	
Höhe an der Motorhaube (D)	mm	1483	
Breite (E)	mm	1166	
Gewicht - Kabine	kg	2830	
Zulässige Gesamtlast	kg	4600	

Highlights

Die 5 DF/DS/DV Ecoline Baureihe wurde für hohe Effizienz und niedrige Betriebskosten konzipiert. Durch die breite Auswahl an Sonderausstattungen kann dieser Traktor entsprechend den Bedürfnissen jedes einzelnen Wein- und Obstbauern individuell angepasst werden. Diese Serie ist in Breiten von 1,16 bis 1,65 m, in Kabinen- oder Plattformausführung und mit einem einfachen mechanischen Getriebe oder mit dem umfangreichsten HMLGetriebe mit 45+45 Gängen erhältlich. Der kürzeste Radstand auf dem Markt rundet die Arbeit ab und bietet ein Höchstmaß an Wendigkeit und Manövrierfähigkeit.

FARMOTION 35 MOTOR.

Der neue FARMotion 35 3-Zylinder-Motor wurde eigens für die Landwirtschaft entwickelt: Das kompakte Abgasnachbehandlungssystem – bei dieser Nennleistung – nutzt nur EGR-, DOC- und DPF-Technologien, die keine regelmäßige Wartung und das Nachfüllen von Zusatzflüssigkeiten (AdBlue) erfordern. In Kombination mit dem verlängerten Ölserviceintervall und der hohen Kraftstoffeffizienz durch das Hochdruck-Common Rail sind die 5 DF/DS/DV daher extrem einfach und kostengünstig zu warten.

GETRIEBE.

Es besteht die Möglichkeit zwischen verschiedenen Wendegetriebevarianten zu wählen. Der Kunde kann sich entweder für ein herkömmliches mechanisches Wendegetriebe oder ein hydraulisches Wendegetriebe entscheiden. In jedem Fall können die 5-Gang-Getriebe mit einem mechanischen Splitter (mit einer Gesamtgangzahl von 30+15) oder mit 3-Powershift-Stufen konfiguriert werden, wodurch 45 Gänge sowohl in Vorwärts- als auch Rückwärtsrichtung verfügbar sind.

ACHSEN.

Als Alternative zur konventionellen Pendelvorderachse sind die 5 DF/DS/DV Ecoline Traktoren auch mit einer Vorderachse mit Doppelquerlenker-Einzelradaufhängung und aktiver Dämpfungsregelung erhältlich, die den Komfort, die Sicherheit und die Zugleistung optimiert. Eine echte Allradbremse mit Bremsen an allen vier Rädern ist serienmäßig; die automatische Allradzuschaltung ist als Option erhältlich, um Vorgewendemanöver schneller und weniger ermüdend zu machen. Gesamtbreiten von 1,45 m bis 1,65 m für 5 DF Ecoline, 1,26 bis 1,47 m für 5 DS Ecoline, 1,16 bis 1,31 für 5 DV Ecoline.

FAHRERSITZ.

Die Kabinen der 5 DF/DS/DV Ecoline Traktoren bieten dank der 4-Säulen-Konstruktion ausgezeichnete Sicht in jede Richtung. Ein hohes Komfortniveau wird durch die Klimaanlage und den Fahrersitz mit pneumatischer Federung gewährleistet, während ein praktischer Smartphone-Halter mit 2-USB-Anschlüssen die tägliche Arbeit erleichtert. Die breiteste Ausführung – die 5DF Ecoline – ist auch mit einer offenen Plattform mit einer abklappbaren ROPS mit 2 Holmen erhältlich.

HYDRAULIK.

Am Heck des Traktors stehen 3 Steuerventile mit Durchflussregler und Kupplung für drucklosen Rücklauf standardmäßig zur Verfügung; bis zu 4 hydraulische Anschlüsse im Zwischenachsbereich mit einer zusätzlichen mittig eingebauten Kupplung für drucklosen Rücklauf sind hingegen als Option erhältlich. Alle Hydraulikanschlüsse werden entweder von einer Pumpe mit 54 l/min oder von einem Doppelpumpensystem gespeist, das bis zu 64 l/min Öl fördern kann. Unabhängig von der Pumpenleistung wird die hydraulische Lenkung von einem Sekundärsystem gespeist, das völlig unabhängig von der Haupthydraulikanlage ist, die die Zusatzsteuerventile und den Kraftheber versorgt.

Marketing-Communication Service – Code 308.9006.5.4.0 – 04/22



Für weiterführende Informationen wenden Sie sich bitte an Ihren Vertragshändler oder besuchen Sie uns im Internet unter deutz-fahr.com.

DEUTZ-FAHR ist eine Marke von  SDF

