

SERIE 5 TB



5105 TB // 5115 TB
STAGE V



// SERIE 5 TB

LAGE MOTORKAP EN SPATBORDEN

Het bijzondere design van 5 TBtractors - met een smal toen schuin aflopende motorkap en lage spatborden - maakt deze tractors tot de perfecte helpers voor werken onder boomtakken of in tunnelserres. Het lage zwaartepunt, waardoor ze veel stabielier zijn op hellingen, is een ander onderscheidend kenmerk van de 5 TBtractors.

HOOGWAARDIGE PRESTATIES

FARMotion 45-motoren voor de 5 TB-Serie. Deze motoren, die specifiek voor landbouwactiviteiten zijn ontwikkeld, automatisch afgestelde hydraulische kleppen hebben en een tot 600 uur verlengd interval om de olie te verversen, vergen een minimum aan onderhoud. Met het nieuwe voorverwarmingssysteem is starten, ook in het koudste weer, geen probleem. Een perfect geïntegreerd nabehandelingssysteem dat de totale tractorafmetingen niet in het minst beïnvloedt, maakt ze conform Stage V.



The Best in zijn categorie.

HOGE WENDBAARHEID
HOGE STABILITEIT
HOGE PRESTATIES
HOOG HEFVERMOGEN

LAGE HOOGTE



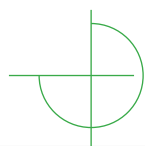

PRECIEZE, ACCURATE HEF ACHTERAAN MET EEN HEFVERMOGEN TOT 4525 KG

Samen met een indrukwekkend maximum pk van 116 zorgt de sterke hef achteraan ervoor dat aan de 5 TB werktuigen kunnen worden gekoppeld waarvoor meestal grotere tractoren nodig zijn. Hydraulisch systeem met twee afzonderlijke pompen: één voor de regelkleppen en de hef achteraan en het tweede voor het stuursysteem.

ZELF TE KIEZEN TRANSMISSIES

Elke klant kan zijn 5 TB configureren in functie van wat zijn landbouwbedrijf nodig heeft. U kiest zelf uit een aanbod dat gaat van een eenvoudige 10+10-transmissie met een mechanische shuttle tot een 40+40 met kruiper, Hi-Lo- en PowerShuttle met ComfortClutch. Elke transmissie heeft in een versnellingsbak met 5 versnellingen.

ROBUUSTE VOOR- EN ACHTERASSEN

De robuuste assen voor- en achteraan van de 5105 TB- en 5115 TB Stage V-tractoren maakt 5 TB geschikt voor aankoppeling van werktuigen voor zwaar gebruik. Met een maximum toegestane massa van 6400 Kg, een vooras met oliebadschijfremmen en een SDD-stuursysteem, is de 5 TB-Serie de beste van zijn categorie.



De 5 TB-Serie staat voor soliditeit, vermogen en wendbaarheid. Met hun lage spatborden, smal toelopende motorkap en gestroomlijnde en afgeronde vormen zijn de 5 TB-modellen ideaal voor werkomgevingen met een hoogte die voor andere tractoren een probleem vormt. De tractoren van de 5 TB-Serie zijn dus de perfecte keuze voor olijfboeren, amandel- en pistachenotentelers, groentetelers met tunnelserres of klein- en pluimveefokkers. Met hun royale motor (die tot 116 pk levert) en robuuste constructie (totaal toegestane massa 6400 Kg) kunnen 5 TB-tractoren werken met werktuigen die groter zijn dan andere die meestal bedoeld zijn voor tractoren voor extra brede boomgaarden, wat hun rendement verhoogt en de investering voordelig maakt. Ook het lage zwaartepunt, dat werken op hellingen veiliger maakt, is een pluspunt van de 5 TB-Serie. Ter afronding van de veiligheidskenmerken hebben 5 TB-tractoren een geremde vooras, wat ze zelfs perfect maakt voor de berglandbouw.

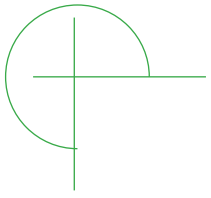

// WENDBA



De nieuwe Stage V 5
TB-Serie combineert
constructiesoliditeit
en gebruiksgemak
met een uitzonderlijke
wendbaarheid.

WARHEID



// MOTOR

Een krachtige en zuinige motor, specifiek gebouwd voor de landbouw.

Dankzij de nieuwe, voor Stage-V-conformiteit geïmplementeerde functies, presteren de FARMotion 45-motoren van de 5 TB-Serie nog meer en zijn ze nog zuiniger en economischer. Ook het nu tot 600 uur verlengde onderhoudsinterval draagt bij aan de lagere exploitatiekosten. De jongste versie heeft de beste, op dit ogenblik beschikbare technologische oplossingen voor dieselmotoren die zijn samengebundeld tot een bijzonder compact geheel om te voldoen aan de specifieke behoeften van een landbouwmachine. De

compacte afmetingen, gecombineerd met een royale cilinderinhoud, zorgen voor een uitzonderlijke wendbaarheid van de 5 TB-tractors, gecombineerd met indrukwekkende prestaties, ook voor zwaar trekwerk. De motor van de 5105 TB ontwikkelt een maximum vermogen van 106 pk en een maximum koppel van 433 Nm bij nauwelijks 1400 tpm, terwijl die van de 5115TB een indrukwekkende pk van 116 en 472 Nm koppel oplevert, ook bij 1400 tpm. Top-technologische elementen zoals de ventilator met viskoppeling,

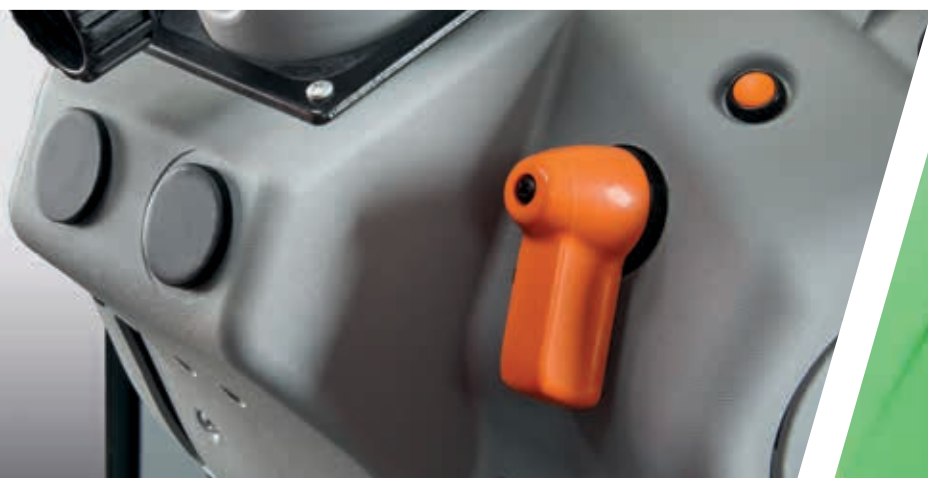

> Geheugen voor motortoerental. Een knop om een motortoerental op te slaan en weer op te halen.



> Vlot toegankelijke AdBlue-tank.

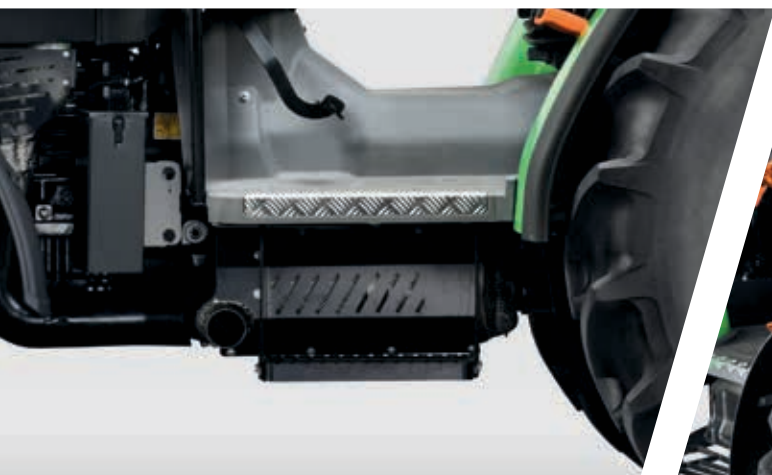

> Volledig geïntegreerd EAT-systeem. SCR en DPF die de hoogte van de spatborden en de afmetingen van de motorkap niet beïnvloeden.



> Vlot onderhoud onder de hoog openstaande motorkap.

HOOGTEPUNTEN

- > FARMotion 45-motoren met een maximum vermogen van 116 pk
- > 2000 bar Common-Rail- injectie
- > Ventilator met viscokoppeling en PowerCore-luchtfiler
- > Interval voor olieverversing verlengd tot 600 uur
- > Minimaal onderhoud met automatisch afgestelde hydraulische kleppen
- > Probleemloos starten, ook in heel koud weer

de elektronische 2000 bar Common Rail-injectie, de turbolader met Intercooler en het PowerCore-luchtfiler vormen een formidabel high-tech-pakket dat het verbrandingsproces optimaliseert voor uitzonderlijke prestaties met een zuiniger dan ooit brandstofverbruik. Overeenstemming met de Stage V-emissievereisten wordt verkregen met een extern, gekoeld EGR-systeem, een DOC en een SCR met ingebouwd roetfilter (DPF), voor een geheel aan oplossingen dat ook bijdraagt tot

een laag brandstofverbruik. Het nabehandelingssysteem voor de uitlaatgassen is nauwgezet bestudeerd door DEUTZ-FAHR om de totale afmetingen van de tractor met zijn lage motorkap en spatborden achteraan niet te beïnvloeden.



// TRANSMISSIE EN PTO

Zowel de transmissies als de aftakassen (PTO) kunnen volledig worden geconfigureerd voor topprestaties in elke situatie.

De nieuwe 5 TB-Serie biedt een uitgebreide keuze aan transmissieconfiguraties. De basisversie, die al een maximum snelheid van 40 km/h haalt, heeft een versnellingsbak met 5 versnellingen, twee schakelgroepen en een gesynchroniseerde shuttle en biedt zowel vooruit als achteruit 10 versnellingen. Toevoeging van de optionele Hi-Lo-module (een 2-trapse Powershift) of de superkruipermodule brengt het aantal versnellingen op 20+20 en een transmissie met beide opties levert in het totaal 40+40 versnellingen. Een andere optie is de hydraulische PowerShuttle waarmee de bestuurder stilstaand

schakelt en van richting verandert met een eenvoudige hendel onder het stuur zonder het koppelingspedaal te moeten gebruiken. Traploos en soepel koppelen en schakelen zorgt voor snel rechtsomkeert maken zonder horten of stoten, wat niet alleen het comfort verhoogt maar ook de veiligheid als dit op hellingen gebeurt. Alle versies met een hydraulische PowerShuttle hebben standaard ook de praktische Stop&Go-functie waarmee de bestuurder de tractor stil houdt en weer laat vertrekken met het rempedaal, naast de ComfortClutch om zonder gebruik van het koppelingspedaal te schakelen



> Betrouwbare transmissie met mechanische shuttle beschikbaar.



> PowerShuttle met Stop&Go-functie.



> Tot 4 standaard versnellingen voor de achter PTO.



> Aftakas van 1000 tpm vooraan beschikbaar.

HOOGTEPUNTEN

- > Van 10+10 tot 40+40 versnellingen met de Hi-Lo 2-trapse Powershift
- > Mechanische shuttle of hydraulische PowerShuttle beschikbaar
- > Stop&Go standaard op alle versies met PowerShuttle om de tractor stil te houden en weer te laat rijden met het rempedaal zonder het koppelingspedaal te moeten gebruiken.
- > ComfortClutch standaard op de tractors met PowerShuttle, om te schakelen met een knop en niet met het koppelingspedaal
- > Elektrohydraulische inschakeling van voor- en achter PTO
- > Ongeëvenaard veelzijdige aftakas: alle meest gebruikte toerentallen beschikbaar (540/540ECO/1000/1000ECO)
- > Rijafhankelijke aftakas beschikbaar als optie

met een handige knop die voor de schakelhendel zit. De nieuwe 5 TB-Serie biedt ook een uitgebreide keuze aan aftakasconfiguraties met alle beschikbare standaard versnellingen. Ongelooflijk eenvoudig is het standaard in- en uitschakelsysteem voor de aftakas met een elektronische oliebadschijvenkoppeling. De basisconfiguratie alleen al biedt zowel de 540 als de 540ECO-modus die taken die minder energie verbruiken, zoals zaaien en sproeien, uiterst efficiënt maakt. De 1000- en de 1000ECO-modus zijn beschikbaar als opties, net

zoals de transmissie-gesynchroniseerde rijafhankelijke variant met een eigen uitgaande verlengas die verplicht is voor werken met door een as aangedreven aanhangert. Een andere nuttige optie voor de aftakas achteraan is een keuze tussen vervangbare uitgaande verlengassen, terwijl vooraan, naast een sterke hef koppeling vooraan, ook een optionele PTO van 1000 tpm kan worden gemonteerd voor een nog hoger rendement.



// HYDRAULISCH SYSTEEM EN HEF

Veel vermogen maar ook gebruiksvriendelijk.
Topprestaties met elk type werktuig.

Een efficiënt open hydraulisch systeem optimaliseert de extreme veelzijdigheid van de nieuwe 5 TB-Serie, met twee pompen die elk werktuigtype laten werken met een meer dan geschikt oliedebiet. Deze oplossing omvat een primaire pomp die alleen olie levert aan de hef en de verdelers, en een secundaire pomp, uitsluitend voor het stuursysteem. Dit ingenieuze systeem zorgt voor onberispelijke stuurprecisie - en veiligheid - altijd en overal, ook met hele lage motortoerentallen en terwijl de hef en/of de hydraulische verdelers ook in gebruik zijn. De indrukwekkend robuuste constructie van de nieuwe 5 TB-Serie, gecombineerd met het al even indrukwekkende hefvermogen achteraan van 3600 Kg in de basisconfiguratie, tot 4525 Kg met hulpcilinders, laten deze tractoren ook met zwaardere werktuigen werken waarvoor meestal veel grotere tractoren worden verwacht.

De driepuntsaansluiting achteraan is zowel beschikbaar met traditionele top- en trekstangen of met snelkoppelingen. Voor nog meer veelzijdigheid zijn de tractoren van de nieuwe 5 TB-Serie ook beschikbaar met een optionele 2100 Kg sterke hef vooraan. Het kleppenblok achteraan van de nieuwe 5 TB-Serie omvat standaard 2 mechanische regelkleppen, terwijl versies met 3 regelkleppen beschikbaar zijn als optie met dubbelwerkende snelkoppelingen en een olieopvangbak.

HOOGTEPUNTEN

- > Hydraulisch systeem met twee pompen; een hoofdpomp voor de hef en de verdelers en een secundaire voor het stuursysteem
- > Tot 3 regelkleppen achteraan met dubbelwerkende snelkoppelingen en een olieopvangbak
- > Hoge-capaciteitshef achter- (4525 Kg) en optionele 2100 Kg hef vooraan



> Precieze en nauwkeurig gestuurde hef achteraan.



> 3 regelkleppen achteraan met snelkoppelingen.



> Hef vooraan met inklapbare armen.



// ASSEN EN REMMEN

Excellent draagvermogen, ruime stuurbewegingen en ongeëvenaarde ingebouwde veiligheid.

De robuuste vooras benadrukt het stoere karakter, de wendbaarheid en de veiligheid van deze tractors. De totale voertuigmassa van 6400 Kg bewijst voldoende hoe sterk deze assen zijn. Deze tractors bundelen een heel pakket van innovatieve technische oplossingen: oliebadschijfremmen op de vooras, vier geremde wielen en zeer ruime stuuranslagen voor snellere en vlottere manoeuvres op de kopakkers. Optionele SDD-functie voor optimale wendbaarheid in enge ruimtes. Met een eigen knop onder het stuur wordt het debiet van de hydraulische pomp al opgedreven bij een laag toerental om de stuuromwentelingen te halveren als de voorwielen van de ene naar de andere aanslag moeten draaien met als resultaat een hoger rendement met minder inspanning voor de bestuurder.



> Zeer ruime stuurhoek.



> SDD-functie om het aantal stuurslagen om volledig te draaien te halveren.

HOOGTEPUNTEN

- > Robuuste voor- en achterassen
- > Echt integraal remmen
- > Elektrohydraulische inschakeling van de 4WD en sperdifferentieel voor- en achteraan
- > Optioneel SDD-systeem voor half zoveel stuurbewegingen om de wielen snel van de ene naar de andere aanslag te laten draaien



> Hydraulische aanhangerrem zowel in voor de ITA- of Dual Mode Mother Regulation-goedgekeurde versie.

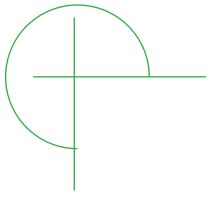

// PRESTATI



Ongehoord rendement
van een eersteklas
tractor met robuuste
voor- en achterassen en
excellent presterende
motor.



ES



// BESTUURDRERSPLATFORM

In de comfortabele en rationeel ingerichte bestuurdersruimte streeft elk detail naar perfecte eenvoud.

Het op speciale Silent-Blocks gemonteerde platform zorgt voor minder lawaai en isoleert de bestuurder daadwerkelijk van trillingen. Elke bediening beantwoordt aan de modernste ergonomische beginselen. Het innovatieve dashboard met

heldere informatie over wat het voertuig aan het doen is, de verstelbare stoel en een stuur dat in de hoogte kan worden aangepast aan elke bediener, zorgen ervoor dat elke bestuurder zich onmiddellijk thuis voelt op een tractor van de nieuwe 5



> Achteruitkijkspiegels vooraan op het platform.



> Achteruitkijkspiegels op de ROPS.



> Inklapbare rolbeugel.



> Grootlichten met leds.

HOOGTEPUNTEN

- > Elektronische aftakasbedieningen, sperddifferentieel, 4WD-inschakeling en handgas
- > Lage achterspatborden en motorkap maken de 5 TB-Serie perfect om onder boomtakken te werken
- > Platform op Silent-Blocks
- > Achteruitkijkspiegels op 2 verschillende plaatsen: op de rolbeugel of vooraan op het platform
- > Grootlichten met leds beschikbaar
- > Bedieningen met een kleurcode voor een intuïtief gebruik voor elke bestuurder

TB-Serie. Samen met andere functies, zoals een standaard elektronisch gestuurde aftakas, sperddifferentieel en handgas, maken onvoorstelbare productiviteitsniveaus mogelijk voor tractors van deze categorie. Er zijn twee

rolbeugelversies ter beschikking met een gedeeltelijk of volledig inklapbare bovenkant om de tractor vlotter te stallen in lage ruimtes. Gloednieuw zijn de ledlampen die beschikbaar zijn voor meer zichtbaarheid 's nachts.



TECHNISCHE GEGEVENS		SERIE 5 TB	
		5105 TB	5115 TB
MOTOR			
Model		FARMotion 45	
Emissieniveau		Stage V	
Cilinders/Cilinderinhoud	aantal/cc	4/3849	
Turbolader met laadluchtkoeling		●	
Visco-koelventilator		●	
Injectie @ druk	Type/bar	Common Rail @ 2.000	
Maximaal vermogen (ECE R120)	kW/PK	78/106	85/116
Vermogen bij nominaal toerental (ECE R120)	kW/PK	74/101	80,6/110
Toerental bij maximaal vermogen	tpm	2000	
Max.toerental (nominaal)	tpm	2200	
Max. koppel	Nm	433	472
Toerental bij maximaal koppel	tpm	1400	
Luchtfilter met stofuitlaat		●	
Inhoud dieseltank	l	85	
AdBlue-capaciteit	l	10	
Interval voor olieversing	Aan te geven	600	
TRANSMISSIE			
Model		T4330	
Overbrengingsverhouding		1,317	
MECHANISCHE OMKEERINRICHTING			
Versnellingsbak	aantal	5 versnellingen x 2 of 4 schakelgroepen	
Aantal versnellingen met 2 schakelgroepen	aantal	10+10	
Aantal versnellingen met 2 schakelgroepen en 2 Powershift-versnellingen	aantal	20+20	
Aantal versnellingen met 4 schakelgroepen	aantal	20+20	
Aantal versnellingen met 4 schakelgroepen en 2 Powershift-versnellingen	aantal	40+40	
Topsnelheid 40 km/u ECO	tpm	1990*	
POWERSHUTTLE			
Versnellingsbak	aantal	5 versnellingen x 4 schakelgroepen	
Aantal versnellingen met 4 schakelgroepen	aantal	20+20	
Aantal versnellingen met 4 schakelgroepen en 2 Powershift-versnellingen	aantal	40+40	
Stop&Go		●	
Topsnelheid 40 km/u ECO	tpm	1990*	
HYDRAULISCH SYSTEEM EN KOPPELINGEN			
Pompdebiet (std)	l/min	55	
Afzonderlijke stuurpomp		●	
Aansturing regelkleppen	Type	Mechanisch	
Hydraulische hulpregelkleppen (std)	aantal	2	
Hydraulische hulpregelkleppen (opt)	aantal	3	
Hefvermogen inrichting achter (std)	Kg	3600	
Hefvermogen inrichting achter (opt)	Kg	4525	
Categorie hefinrichting achter		II	
Externe bediening op achterspatborden		○	
Fronthefinrichting		○	
Hefvermogen hefinrichting voor	Kg	2100	
Interval voor olieversing	Aan te geven	1200	
PTO			
Achter-PTO 540/540ECO		●	
PTO achter 540/540ECO/1000/1000ECO		○	
Rijafhankelijke PTO met onafhankelijke as		○	
PTO 1000 vooraan		○	
ASSEN EN REMMEN			
Elektrohydraulisch sperdifferentieel 100%		●	
Steering Double Displacement, SDD		○	
Stuurhoek	graden	50	
Mechanische parkeerrem		●	
Hydraulische aanhangerrem met Dual Mode-functie		○	
Aansluiting ABS		○	
ELEKTRISCH SYSTEEM			
Spanning	V	12	
Standaardaccu	V/Ah	12/88	
Dynamo	V/A	12/65	
Startmotor	V/kW	12/3,5	
Externe aansluiting		●	
RIJPOSITIE			
Platform met tunnel		●	
Opklapbaar rolbeugel met 2 stijlen		●	
Gemonteerd op Silent-Block		●	
Bestuurdersstoel met mechanische vering		●	
Hoogteverstelling van stuurkolom		●	
2x repeater-lampjes op dashboard		○	
1x zwaailicht LED		○	
Grootlichten met LED		○	
Grote achteruitkijkspiegels vóór het bestuurdersplatform		○	

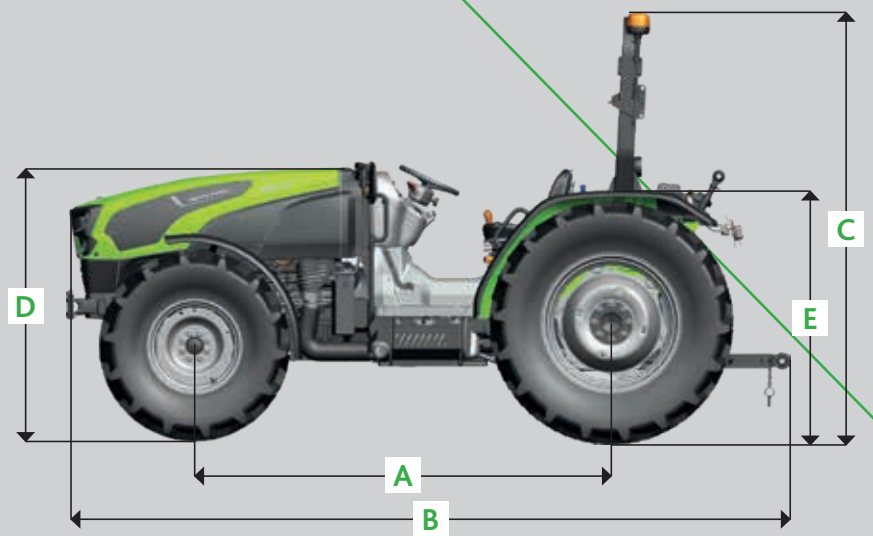

TECHNISCHE GEGEVENS	SERIE 5 TB	
	5105 TB	5115 TB
AFMETINGEN EN GEWICHTEN		
Met voorband	Maat	300/70 R20
Met achterband	Maat	420/70 R24
Wielbasis (A)	mm	2400
Max. lengte (B)	mm	4117
Totale hoogte - ROPS (C)	mm	2395
Hoogte bij motorkap (D)	mm	1470
Hoogte bij spatborden (E)	mm	1364
Breedte (F)	mm	1940
Gewicht	Kg	3400
Totale toegestane massa	Kg	6400

● = standaard ○ = optie – = niet verkrijgbaar

*waarde kan variëren afhankelijk van de achterbandmaat en de transmissie.

Technische gegevens en afbeeldingen dienen uitsluitend ter indicatie. DEUTZ-FAHR verbindt zich ertoe haar producten voortdurend aan te passen aan uw behoeften en behoudt zich daarom het recht voor om zonder voorafgaande kennisgeving updates uit te voeren.

Verneem meer van uw dealer of bezoek deutz-fahr.com



Volg ons op   

DEUTZ-FAHR is een handelsmerk van  SDF