

SERIE 5 TB



5105 TB // 5115 TB
STAGE V



// SÉRIE 5 TB

CAPOT E GUARDA-LAMAS DE PERFIL BAIXO

O design peculiar dos tratores 5 TB - com um capot inclinado e estreito e uma altura baixa do guarda-lamas - faz destes tratores os companheiros de trabalho perfeitos para operar debaixo de ramos de árvores ou estufas em túnel. Além disso, os tratores 5 TB destacam-se pelo seu baixo centro de gravidade, o que aumenta drasticamente a estabilidade dos tratores quando trabalham em declives.

ALTO DESEMPENHO

A Série 5 TB está equipada com motores FARMotion 45. Estes motores foram desenvolvidos especificamente para aplicações agrícolas, exigindo uma manutenção mínima graças à regulação automática das válvulas hidráulicas e a um intervalo de mudança de óleo alargado para 600 horas. O novo sistema de preaquecimento permite o arranque ideal mesmo nos climas mais frios. A conformidade com as normas Stage V é obtida através de um sistema de pós-tratamento dos gases de escape perfeitamente integrado que não tem impacto nas dimensões gerais do trator.



The Best na sua classe.

ELEVADA AGILIDADE
ELEVADA ESTABILIDADE
ELEVADA PERFORMANCE
ELEVADA CAPACIDADE DE LEVANTAMENTO

REDUZIDA ALTURA



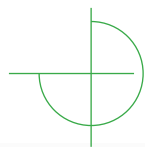

ELEVADOR TRASEIRO PRECISO E EXATO COM CAPACIDADE ATÉ 4525 KG

O potente elevador traseiro, juntamente com uma impressionante potência máxima de 116 CV, permite que o 5 TB seja acoplado a alfaias que normalmente estão ligadas a tratores maiores. O sistema hidráulico é alimentado por duas bombas separadas: uma para os distribuidores e o elevador traseiro e outra para o circuito de direção.

OFERTA DE TRANSMISSÃO COMPLETA

Cada cliente pode configurar o seu trator 5 TB de acordo com as necessidades da sua exploração agrícola. Estão disponíveis várias opções de transmissão, desde uma transmissão simples 10+10 com inversor mecânico até 40+40 com redutor, Hi-Lo e PowerShuttle com ComfortClutch. Em qualquer caso, todas as transmissões estão equipadas com uma caixa de velocidades de 5 marchas.

EIXOS DIANTEIROS E TRASEIROS ROBUSTOS

Os tratores 5105 TB e 5115 TB Stage V estão equipados com eixos dianteiro e traseiro robustos que tornam os tratores 5 TB adequados para trabalhar com alfaias pesadas. Com uma capacidade de carga máxima admissível de 6400 Kg, eixo dianteiro com travões de disco em banho de óleo e sistema de direção SDD, este modelo da Série 5 TB é o melhor da sua categoria.



A Série 5 TB destaca-se pela sua robustez, potência e agilidade. Graças aos guarda-lamas mais baixo, ao capot estreito, às formas mais esguias e às arestas arredondadas, os modelos 5 TB são os tratores ideais para trabalhar em espaços reduzidos, onde a altura poderia representar um fator limitativo para outros tratores. Assim, a Série 5 TB representa a escolha perfeita para produtores de azeitonas, amêndoas e pistácios, horticultores que trabalham em estufas de túnel ou agricultores de criação com estábulos baixos ou explorações avícolas. O motor de dimensões generosas, capaz de debitar até 116 CV e a estrutura robusta dos tratores (carga total admissível de 6400 Kg) permitem que os tratores 5 TB sejam utilizados com alfaias maiores do que as habitualmente associadas aos tratores para pomares extra largos, aumentando a produtividade e a comodidade do investimento. A Série 5 TB destaca-se também pela característica de baixo centro de gravidade, que aumenta a segurança ao trabalhar em declives. O eixo dianteiro com travões completa as características de segurança, tornando os tratores 5 TB perfeitos mesmo para todas as operações em explorações agrícolas de montanha.

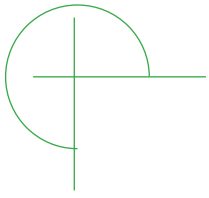

// AGILIDADE



A nova Série 5 TB
Stage V combina uma
construção robusta
e simplicidade de
utilização com uma
agilidade extraordinária.

DE



// MOTOR

Um motor potente e eficiente em termos de combustível, desenvolvido especificamente para utilização agrícola.

Graças às novas características introduzidas para garantir a conformidade com as normas Stage V, os motores FARMotion 45 que equipam a nova Série 5 TB são ainda mais potentes do que antes, mas também mais eficientes em termos de consumo de combustível e mais económicos de operar, enquanto os intervalos de manutenção programada são agora alargados para umas notáveis 600 horas, contribuindo também para reduzir os custos de funcionamento. A última evolução deste motor utiliza as melhores soluções tecnológicas disponíveis atualmente para motores diesel, reunidas num conjunto

extremamente compacto para satisfazer as necessidades específicas de uma unidade de produção agrícola. A compactidade destes motores, combinada com a cilindrada generosa, permite que os tratores da Série 5 TB combinem uma agilidade extraordinária com um desempenho impressionante, mesmo em aplicações de grande tração. O motor do 5105 TB desenvolve uma potência máxima de 106 CV e 433 Nm de binário máximo a apenas 1400 rpm, enquanto a unidade do 5115 TB produz uns impressionantes 116 CV e 472 Nm de binário, também a 1400 rpm. As características tecnológicas

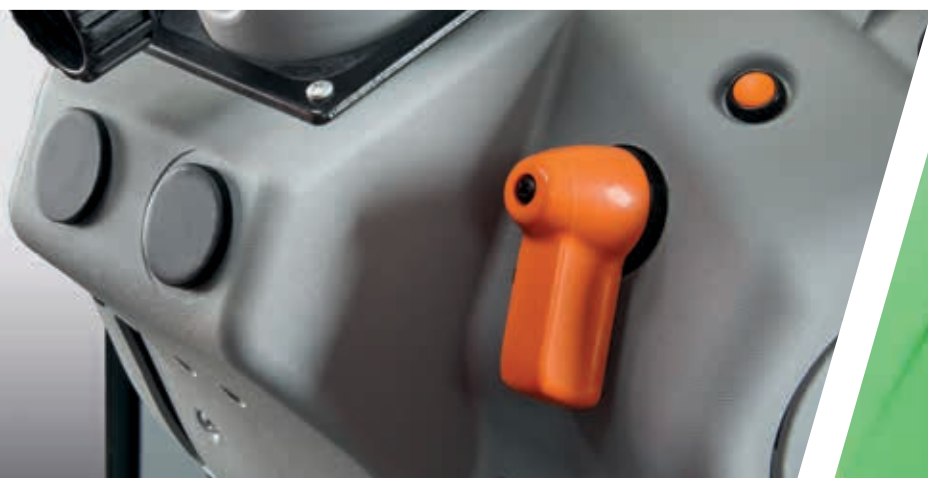

> Memória do regime do motor. Guarde e recupere um regime de rotação carregando apenas num botão.



> Depósito de AdBlue de fácil acesso.

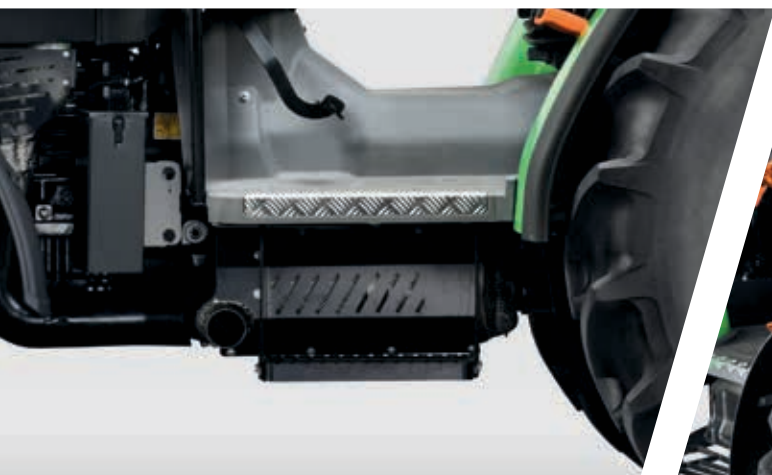

> Sistema EAT totalmente integrado. A instalação de SCR e DPF não afeta a altura dos guarda-lamas e as dimensões do capot.



> Manutenção fácil graças à grande abertura do capot.

DESTAQUES

- > Motores FARMotion 45 com uma potência máxima de 116 CV
- > Injeção Common Rail a 2.000 bar
- > Ventoinha viscostática e filtro de ar PowerCore
- > Intervalos de mudança de óleo programados prolongados para 600 horas
- > Ajuste automático da válvula hidráulica para o mínimo de manutenção
- > Arranque fácil, mesmo em condições de frio extremo

de vanguarda, como a ventoinha viscostática, a injeção Common Rail de 2.000 bar controlada eletronicamente, um turbocompressor com Intercooler e o filtro de ar PowerCore formam um conjunto formidável de soluções de alta tecnologia que otimizam a combustão para proporcionar um desempenho excepcional com um consumo de combustível ainda mais baixo do que nunca. A conformidade com os regulamentos de emissões Stage V é obtida com um sistema EGR externo arrefecido, um catalisador DOC e um catalisador SCR com DPF integrado,

formando um conjunto de soluções que também contribui para minimizar o consumo de combustível. A instalação do sistema de pós-tratamento dos gases de escape foi habilmente concebida pela DEUTZ-FAHR de modo a não afetar as dimensões gerais do trator, mantendo uma baixa altura do capot e dos guarda-lamas traseiros.



// TRANSMISSÃO E TDF

Total configurabilidade para as transmissões e TDF, para trabalhar com a máxima eficiência em qualquer situação.

A nova Série 5 TB oferece uma escolha de transmissões altamente configurável. A versão de base, que já é capaz de atingir uma velocidade máxima de 40 km/h, possui uma caixa de velocidades principal de 5 velocidades, duas gamas e um inversor sincronizado, e oferece 10 velocidades em marcha à frente e em marcha-atrás. A adição do módulo Hi-Lo opcional (um Powershift de 2 fases) ou do módulo de super-redutor aumenta o número de velocidades disponíveis para 20+20, enquanto a configuração da transmissão com ambas as opções oferece um total de 40+40 velocidades. Outra opção é o PowerShuttle hidráulico, que permite ao operador arrancar de um ponto de paragem e efetuar manobras de inversão de

direção utilizando apenas uma alavanca sob o volante, sem ter de carregar no pedal da embraiagem. O engate e desengate progressivo e suave da embraiagem garante a inversão de direção é efetuada muito rapidamente, mas sem solavancos ou trepidações, o que não só melhora o conforto como também aumenta a segurança nas manobras em declives. Todas as versões com o PowerShuttle hidráulico também vêm de série com o prático sistema Stop&Go, que permite ao condutor parar o trator e arrancar de novo simplesmente com o pedal do travão, e com a função ComfortClutch, que permite ao condutor mudar de velocidade sem utilizar o pedal da embraiagem, acionando a embraiagem através de um prático



> Transmissão fiável com inversor mecânico disponível.



> PowerShuttle com função Stop&Go.



> Estão disponíveis até 4 velocidades standard da TDF traseira.



> TDF frontal 1000 disponível como opção.

DESTAQUES

- > De 10+10 a 40+40 velocidades com Powershift de 2 fases Hi-Lo
- > Disponibilidade de inversor mecânico ou PowerShuttle hidráulico
- > Stop&Go de série em todas as versões com PowerShuttle, que permite ao condutor parar o trator e arrancar de novo simplesmente com o pedal do travão, sem ter de utilizar o pedal da embraiagem.
- > ComfortClutch de série nos tratores com PowerShuttle, que permite a mudança de velocidade premindo um botão no botão de mudança em vez do pedal da embraiagem
- > Acionamento eletro-hidráulico da TDF frontal e traseira
- > Versatilidade inigualável da TDF: estão disponíveis todos os modos de velocidade mais utilizados (540/540ECO/1000/1000ECO)
- > TDF sincronizada ao solo disponível como opção

botão à frente da alavanca das mudanças. A nova Série 5TB também oferece uma vasta gama de configurações da TDF, com todos os modos de velocidade standard disponíveis. Para uma simplicidade inigualável, a TDF é engatada e desengatada de série por uma embraiagem eletro-hidráulica de disco húmido controlada eletronicamente. A configuração de base já vem equipada com os modos 540 e 540ECO, sendo que este último maximiza a eficiência na execução de tarefas que consomem menos energia, como a sementeira e a pulverização. Os modos 1000 e 1000ECO estão disponíveis como opções, assim como uma variante de velocidade no solo sincronizada por transmissão com

um veio de saída dedicado, obrigatório para trabalhar com reboques acionados por eixo. Outra opção útil para a TDF traseira é a escolha de veios de saída intercambiáveis, enquanto na frente, para além de um forte elevador dianteiro, também pode ser instalada uma TDF opcional de 1000 rpm, para uma produtividade ainda maior.



// SISTEMA HIDRÁULICO E ELEVADOR

Tanta potência e, no entanto, tão simples de utilizar. Eficiência incomparável com qualquer tipo de alfaia.

Para maximizar a extrema versatilidade da nova Série 5 TB, existe um eficiente sistema hidráulico de centro aberto com duas bombas que asseguram um caudal de óleo mais do que suficiente para alimentar qualquer alfaia. Esta solução inclui uma bomba primária que alimenta com óleo exclusivamente o elevador e os distribuidores e uma bomba secundária dedicada apenas à direção. Esta configuração engenhosa garante uma precisão de direção impecável e segurança em todos os momentos, mesmo a velocidades muito baixas do motor e enquanto o elevador e/ou os distribuidores hidráulicos também estiverem a ser utilizados.

A construção impressionantemente robusta da nova Série 5 TB, combinada com a impressionante capacidade de elevação traseira de 3600 Kg na configuração de base, e até 4525 Kg com cilindros auxiliares, permite que estes tratores trabalhem eficazmente mesmo com alfaias mais pesadas, normalmente apenas utilizáveis com tratores muito maiores.

O engate traseiro de 3 pontos está disponível com extremidades de engate inferior e superior convencionais ou com acopladores de engate rápido. Para uma versatilidade ainda maior, os tratores da nova Série 5 TB também estão disponíveis com um elevador frontal robusto de 2100 Kg opcional. O bloco distribuidor traseiro da nova Série 5 TB é fornecido de série com 2 distribuidores mecânicos, estando disponíveis como opção configurações com 3 distribuidores, que também incluem conectores rápidos push-pull e um depósito de recuperação de óleo.

DESTAQUES

- > Sistema hidráulico de bomba dupla, com uma bomba principal que alimenta o elevador e os distribuidores e uma bomba secundária dedicada ao circuito de direção
- > Até 3 distribuidores traseiros, com engates rápidos push-pull e um recipiente coletor de gotas de óleo
- > Elevador traseiro de grande capacidade (4525 Kg) e elevador frontal opcional de 2100 Kg



> Elevador traseiro preciso e exato controlado mecanicamente.



> 3 distribuidores traseiros com engates rápidos.



> Elevador frontal com braços rebatíveis.

// EIXOS E TRAVÕES

Capacidade de carga superior, ângulos de direção generosos e segurança incorporada sem paralelo.

Estes tratores estão equipados com eixos dianteiros robustos para acentuar a sua robustez, agilidade e segurança. A robustez destes eixos é demonstrada por um impressionante peso bruto máximo do veículo de 6400 Kg. Foi utilizada uma série de soluções técnicas inovadoras, tais como travões de disco em banho de óleo no eixo dianteiro, uma verdadeira travagem às quatro rodas e um generoso ângulo de viragem máximo para manobras mais rápidas e fáceis nas cabeceiras. A função SDD opcional maximiza a agilidade em espaços restritos. Quando é ativada a partir de um botão específico situado por baixo do volante, esta função aumenta a taxa de débito da bomba de direção hidráulica a baixa velocidade para reduzir para metade o número de voltas do volante necessárias para guiar completamente as rodas dianteiras de bloqueio a bloqueio, reduzindo o esforço do operador e aumentando a produtividade.



> Ângulo de direção generoso.



> Função SDD, que reduz para metade o número de voltas do volante para uma direção completa.

DESTAQUES

- > Eixos dianteiro e traseiro robustos
- > Uma travagem integral real
- > Acionamento eletro-hidráulico do bloqueio do diferencial dianteiro e traseiro e da tração às quatro rodas
- > Sistema SDD opcional, que reduz para metade o número de voltas de volante necessárias para rodar a frente de bloqueio a bloqueio para uma ação de direção mais rápida



- > Travão de reboque hidráulico em modo ITA ou duplo em conformidade com o Regulamento Mãe.

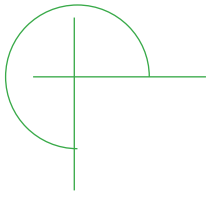

// DESEMP



Produtividade excepcional de um trator de classe superior com eixos dianteiro e traseiro robustos e um motor de elevado desempenho.



ENHOS



// PLATAFORMA DE CONDUÇÃO

Uma área de condução confortável, organizada de forma racional, onde todos os pormenores foram concebidos para uma simplicidade total.

A plataforma está montada em suportes Silent-Block especiais para isolar eficazmente o condutor das vibrações e reduzir o ruído. A disposição inteligente dos comandos, concebida de acordo com os mais recentes princípios de ergonomia, o painel de instrumentos inovador, que fornece informações claras

sobre o estado de funcionamento da máquina, e o volante e o banco ajustáveis, que podem ser adaptados a condutores de qualquer estatura, significam que qualquer condutor se sentirá imediatamente à vontade a bordo de um trator da nova Série 5 TB. Juntamente com características como os controlos



> Espelhos retrovisores instalados na parte dianteira da plataforma.



> Espelhos retrovisores instalados na ROPS.



> Arco de segurança rebatível de 2 pilares.



> Luzes de condução LED.

DESTAQUES

- > Controlos eletrónicos para a tomada de força, bloqueio do diferencial, engate da tração às 4 rodas e acelerador manual
- > A altura reduzida dos guarda-lamas traseiros e do capot tornam a Série 5 TB perfeita para trabalhar debaixo de ramos de árvores
- > Plataforma montada sobre Silent-Blocks
- > 2 disposições de espelhos retrovisores: instalados na estrutura de segurança ou na frente da plataforma
- > Faróis LED disponíveis
- > Os controlos codificados por cores permitem a fácil identificação de todos os condutores

eletrónicos de série para a tomada de força, os bloqueios do diferencial e o acelerador manual, estes atributos tornam possível alcançar níveis de produtividade anteriormente impensáveis num trator desta classe. Estão disponíveis duas variantes diferentes da robusta barra de proteção

traseira de dois pilares, com uma secção superior parcial ou totalmente rebatível para facilitar a garagem do trator em espaços com altura livre limitada. Como novidade, estão disponíveis luzes LED para aumentar a visibilidade durante o trabalho noturno.



ESPECIFICAÇÕES TÉCNICAS		SÉRIE 5 TB	
		5105 TB	5115 TB
MOTOR			
Modelo		FARMotion 45	
Nível de emissões		Stage V	
Cilindros/Cilindrada	n.º/cc	4/3849	
Turbocompressor com refrigeração do ar de sobrealimentação		●	
Ventoinha viscoelástica de arrefecimento		●	
Injeção @ pressão	Tipo/bar	Common Rail @ 2.000	
Potência máxima (ECE R120)	kW/HP	78/106	85/116
Potência no regime nominal (ECE R120)	kW/HP	74/101	80,6/110
Velocidade à potência máxima	rpm	2000	
Regime de rotação máxima (nominal)	rpm	2200	
Binário máx.	Nm	433	472
Velocidade ao binário máximo	rpm	1400	
Filtro de ar com sistema de eliminação de poeiras		●	
Capacidade do depósito de gasóleo	l	85	
Capacidade de AdBlue	l	10	
Intervalo de mudança do óleo	Horas	600	
TRANSMISSÃO			
Modelo		T4330	
Relação de transmissão		1,317	
INVERSOR MECÂNICO			
Caixa de velocidades	n.º	5 velocidades x 2 ou 4 gamas	
Nº de velocidades com 2 gamas	n.º	10+10	
Nº de velocidades com 2 gamas 2 número de gamas Powershift	n.º	20+20	
Nº de velocidades com 4 gamas	n.º	20+20	
Nº de velocidades com 4 gamas 2 número de gamas Powershift	n.º	40+40	
Velocidade máx. de 40 km/h ECO	rpm	1990*	
POWERSHUTTLE			
Caixa de velocidades	n.º	5 velocidades x 4 gamas	
Nº de velocidades com 4 gamas	n.º	20+20	
Nº de velocidades com 4 gamas 2 número de gamas Powershift	n.º	40+40	
Stop&Go		●	
Velocidade máx. de 40 km/h ECO	rpm	1990*	
HIDRÁULICA E ELEVADOR			
Caudal da bomba (SÉRIE)	l/min	55	
Bomba de direção separada		●	
Controlo dos distribuidores	Tipo	Mecânico	
Válvulas de controlo auxiliares hidráulicas (SÉRIE)	n.º	2	
Válvulas de controlo auxiliares hidráulicas (OPC)	n.º	3	
Capacidade de elevação do elevador traseiro (SÉRIE)	Kg	3600	
Capacidade de elevação do engate traseiro (OPC)	Kg	4525	
Categoria do elevador traseiro		II	
Operação exterior nos guarda-lamas traseiros		○	
Elevador dianteiro		○	
Capacidade de elevação do elevador dianteiro	Kg	2100	
Intervalo de mudança do óleo	Horas	1200	
TDF			
TDF traseira 540/540ECO		●	
TDF traseira 540/540ECO/1000/1000ECO		○	
TDF sincronizada com veio independente		○	
TDF dianteira 1000		○	
EIXOS E TRAVÕES			
Bloqueio do diferencial eletro-hidráulico a 100%		●	
Steering Double Displacement SDD		○	
Ângulo de viragem	graus	50	
Travão de estacionamento mecânico		●	
Travão hidráulico do reboque com função Dual Mode		○	
Tomada ABS		○	
SISTEMA ELÉTRICO			
Tensão	V	12	
Bateria standard	V/Ah	12/88	
Alternador	V/A	12/65	
Motor de arranque	V/kW	12/3,5	
Tomada externa		●	
POSTO DE CONDUÇÃO			
Plataforma com túnel		●	
Arco de segurança rebatível de 2 pilares		●	
Montada sobre Silent-Block		●	
Banco do condutor com suspensão mecânica		●	
Ajuste da altura da coluna de direção		●	
2x luzes repetidoras no painel de instrumentos		○	
1x luzes rotativas LED		○	
Luz de condução LED		○	
Espelhos retrovisores grandes instalados na frente da plataforma do condutor		○	

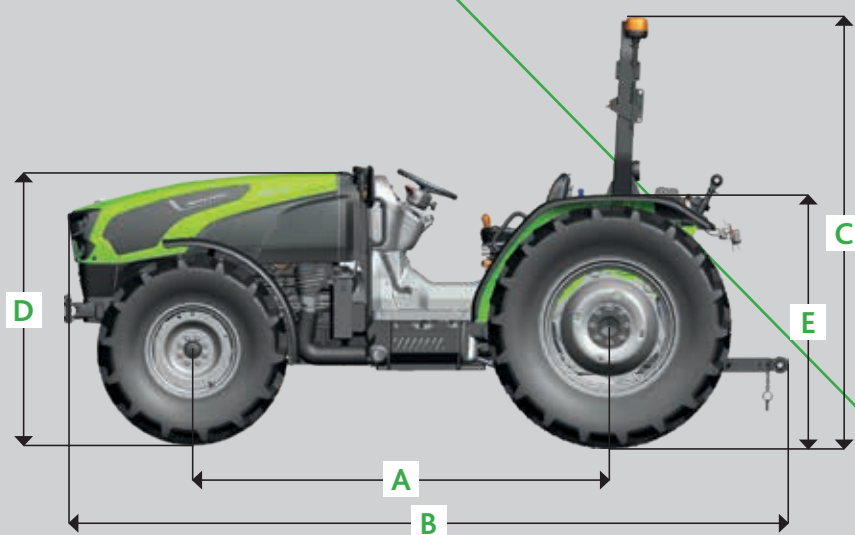

ESPECIFICAÇÕES TÉCNICAS	SÉRIE 5 TB	
	5105 TB	5115 TB
DIMENSÕES E PESOS		
Com pneu dianteiro	Tamanho	300/70 R20
Com pneu traseiro	Tamanho	420/70 R24
Distância entre eixos (A)	mm	2400
Comprimento máx. (B)	mm	4117
Altura total - ROPS (C)	mm	2395
Altura ao capot (D)	mm	1470
Altura aos guarda-lamas (E)	mm	1364
Largura (F)	mm	1940
Peso	Kg	3400
Carga total admissível	Kg	6400

● = de série ○ = opcional – = não disponível

* o valor pode variar de acordo com a tamanho do pneu traseiro e o equipamento de transmissão.

Os dados técnicos e as ilustrações são fornecidos apenas para orientação. A DEUTZ-FAHR empenha-se em adaptar continuamente os produtos aos requisitos dos seus clientes e, portanto, reserva-se o direito de efetuar atualizações sem aviso prévio.



Siga-nos em   

DEUTZ-FAHR é uma marca registada de  SDF

Para mais informações, contacte o seu concessionário local ou visite deutz-fahr.com

Departamento de Marketing/Comunicação – Código 308.8917.4.0 – 06/23