

SERIE 5 TB



5105 TB // 5115 TB
FASE V



**DEUTZ
FAHR**

// SERIE 5 TB

CAPÓ Y GUARDABARROS REBAJADOS

El singular diseño de los tractores 5 TB, con el capó inclinado y rebajado y la baja altura de los guardabarros, hacen que estos tractores sean ideales para trabajar bajo las ramas de los árboles o en invernaderos de tipo túnel. Además, los tractores 5 TB tienen un centro de gravedad muy bajo, que aumenta espectacularmente su estabilidad cuando trabajan en pendientes.

ALTAS PRESTACIONES

La Serie 5 TB está equipada con los motores FARMotion 45. Estos motores están especialmente desarrollados para la agricultura y requieren un mantenimiento mínimo gracias al ajuste hidráulico automático de las válvulas y a un intervalo de cambio de aceite ampliado a 600 h. Con el nuevo sistema de precalentamiento, arranca perfectamente incluso en los climas más fríos. El cumplimiento de la Fase V se consigue mediante un sistema de postratamiento de los gases de escape completamente integrado que no afecta a las dimensiones totales del tractor.



The Best en su categoría.

ALTA MANIOBRABILIDAD
ALTA ESTABILIDAD
ALTA PRODUCTIVIDAD
ALTA CAPACIDAD DE ELEVACIÓN

BAJA ALTURA



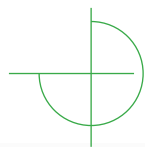

ELEVADOR TRASERO DE GRAN PRECISIÓN CON CAPACIDAD DE CARGA DE HASTA 4525 KG

El potente elevador trasero de la Serie 5TB, combinado con la impresionante potencia de 116 CV, te permite utilizar aperos que suelen estar reservados a tractores más grandes. El sistema hidráulico está alimentado por dos bombas independientes: una para los distribuidores y el elevador trasero y la otra para el circuito de dirección.

AMPLIA SELECCIÓN DE TRANSMISIONES

Los tractores de la Serie 5 TB pueden configurarse en función de las necesidades de cada explotación agrícola. Existen diferentes tipos de transmisión, desde la más simple 10+10 con inversor mecánico hasta la más completa de 40+40 con reductora, Hi-Lo e inversor mecánico PowerShuttle con ComfortClutch. Todas las transmisiones están equipadas con una caja de cambios de 5 marchas.

EJES DELANTEROS Y TRASEROS ROBUSTOS

Los 5105 TB y 5115 TB de la Serie 5 TB Fase V están equipados con un eje delantero y un eje trasero muy robustos para poder trabajar con implementos pesados. Gracias a su capacidad de carga máxima admitida de 6400 Kg, al eje delantero con frenos de disco en baño de aceite y al sistema de giro rápido SDD, la Serie 5 TB es la mejor de su categoría.



Robustez, potencia y agilidad: estas son las características más destacadas de la Serie 5 TB. Gracias a la baja altura de los guardabarros, al capó rebajado, a las formas estilizadas y a los bordes redondeados, los tractores de la Serie 5 TB son ideales para trabajar en espacios estrechos, donde la altura podría representar un factor limitante para otros tractores. Por eso, la Serie 5 TB es la elección perfecta para olivicultores, productores de almendras y pistachos, horticultores que trabajan en invernaderos de tipo túnel o ganaderos con establos bajos o granjas avícolas. El motor de generosas dimensiones, capaz de desarrollar hasta 116 CV, y la resistente estructura de estos tractores (carga total admitida de 6400 Kg) permiten utilizar los tractores 5 TB con implementos más grandes que los que suelen llevar los tractores extra-anchos, aumentando así la productividad y la rentabilidad de la inversión. La Serie 5 TB también se distingue por su bajo centro de gravedad, que aumenta la seguridad cuando trabajas en pendientes. El eje delantero provisto de frenos refuerza aún más la seguridad, haciendo que los tractores 5 TB sean perfectos para trabajar incluso en explotaciones agrícolas de montaña.

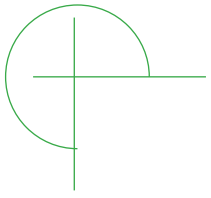

// AGILIDAD



La nueva Serie 5 TB Fase V combina robustez y facilidad de uso con una agilidad extraordinaria.

D



// MOTOR

Un motor potente y de bajo consumo, desarrollado específicamente para el uso agrícola.

Gracias a las nuevas características introducidas para garantizar el cumplimiento de la Fase V, los motores FARMotion 45 que equipan la nueva Serie 5 TB son aún más potentes que antes, pero consumen menos combustible y son más económicos. Además, el intervalo de servicio programado se ha ampliado a nada menos que 600 horas, contribuyendo así a reducir los costes operativos. La última evolución de este motor utiliza los últimos avances tecnológicos en motores diésel, agrupados en un paquete muy compacto para satisfacer las necesidades

específicas de un motor agrícola. Los tractores de la Serie 5 TB ofrecen una agilidad extraordinaria con unas prestaciones impresionantes, incluso en aplicaciones que requieren mucho tiro, gracias a las dimensiones compactas de sus motores, combinadas con su generosa cilindrada. El motor del 5105 TB desarrolla una potencia máxima de 106 CV y 433 Nm de par máximo a tan solo 1400 rpm, mientras que el motor del 5115 TB genera unos impresionantes 116 CV y 472 Nm de par, también a 1400 rpm. Elementos como el ventilador viscoso,

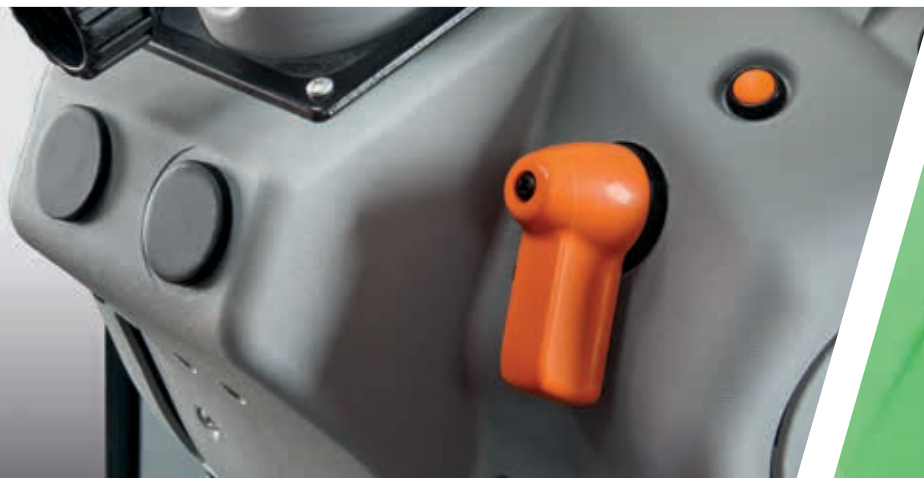

> Memoria del régimen del motor. Memoriza y activa un régimen del motor con solo pulsar un botón.



> Depósito de AdBlue de fácil acceso.



> Sistema EAT completamente integrado. La instalación del SCR y DPF no repercute en la altura de los guardabarros ni en las dimensiones del capó.



> Fácil mantenimiento gracias a la amplia apertura del capó.

ASPECTOS DESTACADOS

- > Motores FARMotion 45 con una potencia máxima de 116 CV
- > Inyección common rail a 2.000 bar
- > Ventilador con junta viscosa y filtro de aire PowerCore
- > Los intervalos de cambio de aceite programados se han ampliado a 600 horas
- > Ajuste automático del distribuidor hidráulico para reducir al mínimo el mantenimiento
- > Facilidad de arranque incluso en climas muy fríos

la inyección Common Rail de 2.000 bar con control electrónico, el turbocompresor con intercooler y el filtro de aire PowerCore, ofrecen un impresionante paquete de soluciones de alta tecnología que optimizan la combustión para ofrecer unas prestaciones extraordinarias con el menor consumo de combustible de la historia. El cumplimiento de la normativa Fase V de emisiones se consigue con un sistema EGR externo y refrigerado, un catalizador DOC y un catalizador SCR con DPF integrado, formando un

conjunto de soluciones que también contribuye a reducir al mínimo el consumo de combustible. DEUTZ-FAHR ha diseñado magistralmente el sistema de postratamiento de los gases de escape para que no afecte a las dimensiones totales del tractor y poder mantener la baja altura del capó y de los guardabarros traseros.



// TRANSMISIÓN Y TDF

Configurabilidad total, tanto de las transmisiones como de las tomas de fuerza, para trabajar con la mayor eficacia en cualquier situación.

La nueva Serie 5 TB ofrece una gama de transmisiones con numerosas posibilidades de configuración. La versión básica, que ya alcanza una velocidad máxima de 40 km/h, dispone de una caja de cambios principal de 5 velocidades, dos gamas y un inversor sincronizado, y ofrece 10 velocidades tanto hacia delante como hacia atrás. Añadiendo el módulo Hi-Lo opcional (un Powershift de 2 marchas bajo carga) o el módulo de la superreductora, el número de velocidades disponibles aumenta a 20+20, mientras que configurando la transmisión con ambas opciones se dispone de un total de 40+40 velocidades. Otra opción es el PowerShuttle hidráulico, que permite arrancar

el tractor desde parado y realizar maniobras de inversión de dirección con solo accionar una palanca situada bajo el volante, sin tener que pisar el pedal del embrague. El embrague se acopla y desacopla de forma progresiva y suave, garantizando inversiones de marcha rápidas, pero sin sacudidas ni tirones, lo que no solo mejora el confort, sino que también aumenta la seguridad al maniobrar en pendientes. Todas las versiones con el inversor hidráulico PowerShuttle también incorporan de serie el práctico sistema Stop&Go, que permite detener el tractor y reanudar la marcha simplemente con el pedal del freno, así como la función ComfortClutch, que permite cambiar



> Transmisión fiable con inversor mecánico disponible.



> Función PowerShuttle con Stop&Go.



> TDF trasera con hasta 4 velocidades disponibles de serie.

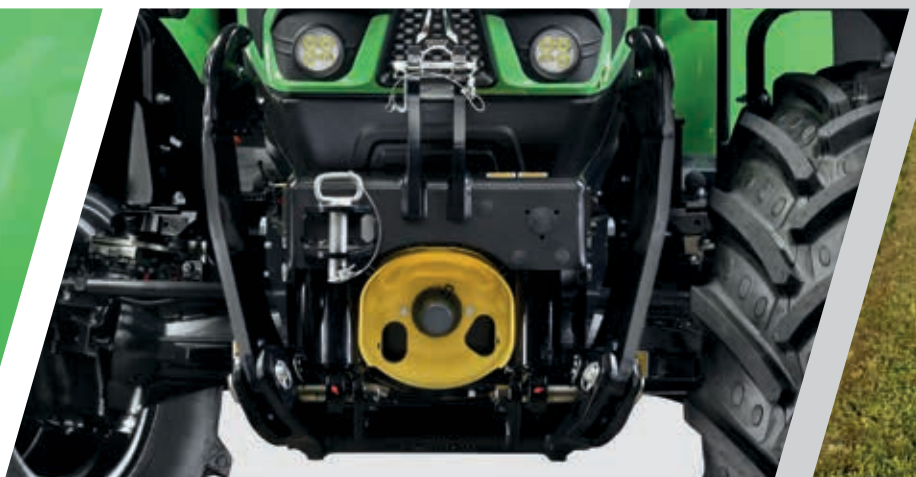

> TDF delantera de 1000 opcional.

ASPECTOS DESTACADOS

- > Desde 10+10 velocidades hasta 40+40 con Powershift de 2 marchas bajo carga Hi-Lo
- > Inversor mecánico o hidráulico PowerShuttle disponible
- > Función Stop&Go de serie en todas las versiones con PowerShuttle, que permite detener el tractor y reanudar la marcha con solo pisar el pedal de freno, sin tener que accionar el embrague.
- > ComfortClutch de serie en los tractores con inversor PowerShuttle, que permite cambiar de marcha con solo pulsar un botón, sin necesidad de pisar el embrague
- > Acoplamiento electrohidráulico de la TDF delantera y trasera
- > Versatilidad de la TDF sin igual: dispone de todas las velocidades más utilizadas (540/540ECO/1000/1000ECO)
- > TDF sincronizada opcional

de marcha con solo accionar un práctico botón situado delante de la palanca de cambios y sin tener que utilizar el pedal del embrague. La nueva Serie 5TB también ofrece una amplia gama de configuraciones de la TDF, con todas las velocidades estándar disponibles. Para una simplicidad sin igual, la TDF se acopla y desacopla mediante un embrague electrohidráulico con disco en baño de aceite y control electrónico, incluido de serie. La configuración básica ya viene con el modo 540 y el 540ECO, aún más eficiente en las labores que consumen menos energía, como sembrar y pulverizar. Los modelos 1000 y 1000ECO están disponibles

opcionalmente, al igual que la versión sincronizada con la transmisión y un eje de salida específico, necesario para trabajar con remolques con eje motor. Otra opción muy útil para la TDF trasera es la posibilidad de elegir ejes de salida intercambiables, mientras que en la TDF delantera, además de un potente elevador delantero, también se puede instalar una TDF opcional de 1000 rpm, para aumentar aún más la productividad.



// SISTEMA HIDRÁULICO Y ELEVADOR

Muy potente y fácil de usar. Eficacia absoluta con todo tipo de implementos.

La extraordinaria versatilidad de la nueva Serie 5 TB se potencia con un eficaz sistema hidráulico de centro abierto provisto de dos bombas, que garantizan un caudal de aceite más que suficiente para accionar cualquier implemento. Esta solución cuenta con una bomba primaria, que suministra aceite exclusivamente al elevador y los distribuidores, y una bomba secundaria dedicada a la dirección. Esta inteligente configuración garantiza una precisión impecable de la dirección, además de seguridad, en todo momento, incluso a regímenes muy bajos y con el elevador y/o los distribuidores hidráulicos funcionando al mismo tiempo.

La imponente robustez de la nueva Serie 5 TB, combinada con su impresionante capacidad de elevación trasera, que va desde los 3600 Kg en la configuración básica hasta los 4525 Kg con cilindros auxiliares, te permite trabajar eficientemente incluso con los implementos más pesados, que suelen estar reservados a tractores mucho más grandes.

El enganche tripuntal está disponible con terminales de conexión inferiores tradicionales o con conectores rápidos. Para incrementar aún más su versatilidad, los tractores de la nueva Serie 5 TB también están disponibles con un potente elevador delantero opcional de 2100 Kg. El bloque distribuidor trasero de la nueva Serie 5 TB viene de serie con 2 distribuidores mecánicos, mientras que opcionalmente hay disponibles configuraciones con 3 distribuidores, que también incorporan conectores rápidos push-pull y un depósito de recogida de aceite.

ASPECTOS DESTACADOS

- > Sistema hidráulico de doble bomba, con una bomba principal que alimenta el elevador y los distribuidores, y una bomba secundaria dedicada al circuito de dirección
- > Hasta 3 distribuidores traseros, con conectores rápidos push-pull y bandeja de recogida de goteo de aceite
- > Elevador trasero de gran capacidad (4525 Kg) y elevador delantero opcional de 2100 Kg



> Elevador trasero mecánico, con control de gran precisión.



> 3 distribuidores traseros con conectores rápidos.



> Elevador delantero con brazos plegables.

// EJES Y FRENOS

Mayor capacidad de carga, ángulos de giro generosos y seguridad integrada sin igual.

Estos tractores están equipados con ejes delanteros muy robustos que potencian su resistencia, agilidad y seguridad. La robustez de estos ejes queda patente en su impresionante peso bruto vehicular máximo de 6400 Kg. Cuenta con numerosas soluciones técnicas muy innovadoras, como los frenos de disco en baño de aceite en el eje delantero, la frenada integral a las cuatro ruedas y un generoso ángulo de giro máximo para facilitar y agilizar las maniobras en las cabeceras. La función de giro rápido SDD opcional aumenta todavía más su agilidad en espacios reducidos. Se activa con un botón específico situado bajo el volante y aumenta el caudal de la bomba de dirección hidráulica a baja velocidad para reducir a la mitad el número de vueltas necesarias para girar el volante de tope a tope, reduciendo el esfuerzo del operador y aumentando la productividad.



> Generoso ángulo de giro.



> Función SDD, que reduce a la mitad el número de vueltas para realizar un giro completo del volante.

ASPECTOS DESTACADOS

- > Ejes delanteros y traseros robustos
- > Frenos integrales en las 4 ruedas
- > Acoplamiento electrohidráulico de la doble tracción y bloqueo de los diferenciales
- > Sistema de giro rápido SDD opcional, que permite reducir el número de vueltas necesario para girar el volante de tope a tope y agilizar las maniobras



> Freno de remolque hidráulico conforme a la normativa o Dual Mode Mother Regulation.

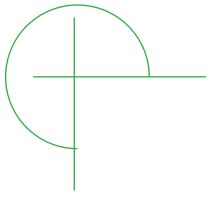

// PRESTAC



Un tractor con una excelente productividad, líder en su categoría, equipado con un eje delantero y trasero muy robustos, y motor de alto rendimiento.



IONES



// PLATAFORMA DEL CONDUCTOR

Un puesto de conducción cómodo y racionalmente organizado, donde cada detalle está concebido para ofrecer la máxima sencillez.

La plataforma está montada sobre casquillos elásticos especiales Silent-Block que aíslan eficazmente al conductor de las vibraciones y reducen el ruido. La disposición inteligente de los mandos, diseñada según los últimos principios de ergonomía, el innovador cuadro de mandos, que da información

muy clara sobre el estado de funcionamiento del tractor, así como el volante y el asiento regulables, que se adaptan a todo tipo de estaturas, hacen que todos los operadores se sientan cómodos nada más subir a bordo de un tractor de la nueva Serie 5 TB. Estas características, combinadas con funciones



> Los retrovisores pueden instalarse en la parte delantera de la plataforma.



> Los retrovisores pueden instalarse en el arco ROPS.



> Arco de protección de 2 montantes abatible.



> Luces de conducción LED.

ASPECTOS DESTACADOS

- > Mandos electrónicos para la TDF, el bloqueo del diferencial, el acoplamiento de la doble tracción y el acelerador manual
- > La baja altura de los guardabarros traseros y del capó hacen que la Serie 5 TB sea ideal para trabajar bajo las ramas de los árboles
- > Plataforma montada sobre Silentblocks
- > Los retrovisores pueden instalarse de 2 maneras: montados en el arco de seguridad o en la parte delantera de la plataforma
- > Faros LED disponibles
- > Los mandos codificados por colores facilitan la comprensión al conductor

como los controles electrónicos de serie para la TDF, el bloqueo del diferencial y el acelerador de mano, permiten alcanzar unos niveles de productividad hasta ahora impensables en un tractor de esta categoría. El arco de seguridad trasero de dos montantes está disponible en dos

versiones diferentes, con sección superior abatible parcial o totalmente para poder aparcar el tractor en lugares con poca altura. Como novedad, dispone de luces LED para aumentar la visibilidad cuando se trabaja de noche.



DATOS TÉCNICOS	SERIE 5 TB	
	5105 TB	5115 TB
MOTOR		
Modelo		FARMotion 45
Normativa de emisiones		Fase V
Cilindros/Cilindrada	n.º/cm³	4/3849
Turbocompresor con refrigeración del aire de sobrealimentación		●
Ventilador con acoplamiento viscoso		●
Inyección a presión	Tipo/bar	Common Rail a 2.000
Potencia máxima (ECE R120)	kW/CV	78/106
Potencia nominal (ECE R120)	kW/CV	74/101
Régimen a máxima potencia	rpm	2000
Régimen nominal	rpm	2200
Par máx.	Nm	433
Régimen a par máximo	rpm	1400
Filtro del aire con eyector de polvo		●
Capacidad del depósito de gasoil	l	85
Capacidad AdBlue	l	10
Frecuencia cambio de aceite	Horas	600
TRANSMISIÓN		
Modelo		T4330
Relación de transmisión		1,317
INVERSOR MECÁNICO		
Caja de cambios	n.º	5 marchas con 2 o 4 gamas
Nº de velocidades con 2 gamas	n.º	10+10
Nº de velocidades con 2 gamas y Powershift 2 marchas bajo carga	n.º	20+20
Nº de velocidades con 4 gamas	n.º	20+20
Nº de velocidades con 4 gamas y Powershift 2 marchas bajo carga	n.º	40+40
Régimen de motor a velocidad máxima 40 km/h ECO	rpm	1990*
INVERSOR HIDRÁULICO POWERSHUTTLE		
Caja de cambios	n.º	5 marchas x 4 gamas
Nº de velocidades con 4 gamas	n.º	20+20
Nº de velocidades con 4 gamas y Powershift 2 marchas bajo carga	n.º	40+40
Stop & Go		●
Régimen de motor a velocidad máxima 40 km/h ECO	rpm	1990*
SISTEMA HIDRÁULICO Y ELEVADOR		
Caudal de la bomba (de serie)	l/min	55
Bomba de dirección independiente		●
Control de distribuidores	Tipo	Mecánico
Distribuidores hidráulicos auxiliares (de serie)	n.º	2
Distribuidores hidráulicos auxiliares (OPC)	n.º	3
Capacidad del elevador trasero (de serie)	Kg	3600
Capacidad del elevador trasero (de serie)	Kg	4525
Categoría del enganche trasero		II
Mando exterior en los guardabarros traseros		○
Elevador delantero		○
Capacidad del elevador delantero	Kg	2100
Frecuencia cambio de aceite	Horas	1200
TDF		
TDF trasera 540/540ECO		●
TDF trasera 540/540ECO/1000/1000ECO		○
TDF sincronizada con eje independiente		○
TDF frontal 1000		○
EJES Y FRENO		
Bloqueo electrohidráulico total de los diferenciales		●
Función de giro rápido SDD (Steering Double Displacement)		○
Ángulo de giro	grados	50
Freno de estacionamiento mecánico		●
Freno de remolque hidráulico con función Dual Mode		○
Toma ABS		○
SISTEMA ELÉCTRICO		
Tensión	V	12
Batería estándar	V/Ah	12/88
Alternador	V/A	12/65
Motor de arranque	V/kW	12/3,5
Toma externa		●
PUESTO DE CONDUCCIÓN		
Plataforma con túnel		●
Arco de seguridad abatible de 2 montantes		●
Montado sobre casquillos elásticos (Silent-Block)		●
Asiento del conductor con suspensión mecánica		●
Columna de dirección regulable en altura		●
2 luces repetidoras en el salpicadero		○
1 baliza rotativa led		○
Luces de conducción LED		○
Grandes retrovisores instalados delante de la plataforma del conductor		○

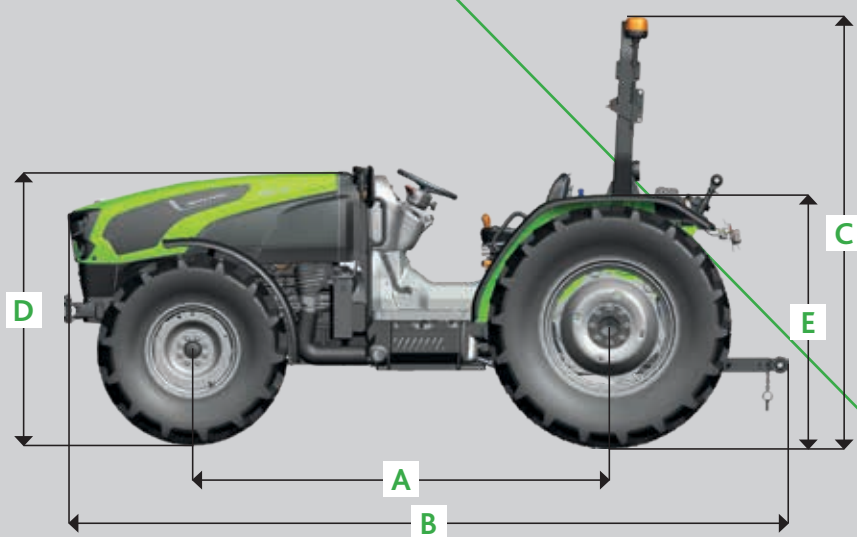

DATOS TÉCNICOS		SERIE 5 TB	
		5105 TB	5115 TB
DIMENSIONES Y PESOS			
Con neumáticos delanteros	Medida	300/70 R20	
Con neumáticos traseros	Medida	420/70 R24	
Batalla (A)	mm	2400	
Longitud máx. (B)	mm	4117	
Peso total - ROPS (C)	mm	2395	
Altura al capó (D)	mm	1470	
Altura a los guardabarros (E)	mm	1364	
Ancho (F)	mm	1940	
Peso	kg	3400	
Carga total admisible	kg	6400	

● = de serie ○ = opcional – = no disponible

* los valores pueden variar según el tamaño del neumático trasero y el tipo de transmisión.

Los datos técnicos y las cifras se facilitan exclusivamente a título orientativo. DEUTZ-FAHR se compromete a adaptar continuamente sus productos a tus necesidades y, por lo tanto, se reserva el derecho a realizar actualizaciones sin previo aviso.



Síguenos en   

DEUTZ-FAHR es una marca de  SDF

Para más información puedes ponerte en contacto con tu concesionario o visitar la página web deutz-fahr.com

Marketing-Communication Service – Código 308.8917.4.4.0 - 06/23